

# BRANDSCHUTZSORTIMENT

## GAMME DE PROTECTION CONTRE LES INCENDIES

### LAGERLISTE

GÜLTIG AB 1. APRIL 2026

### LISTE DU STOCK

VALABLE À PARTIR DU 1<sup>ER</sup> AVRIL 2026

Version 01/26

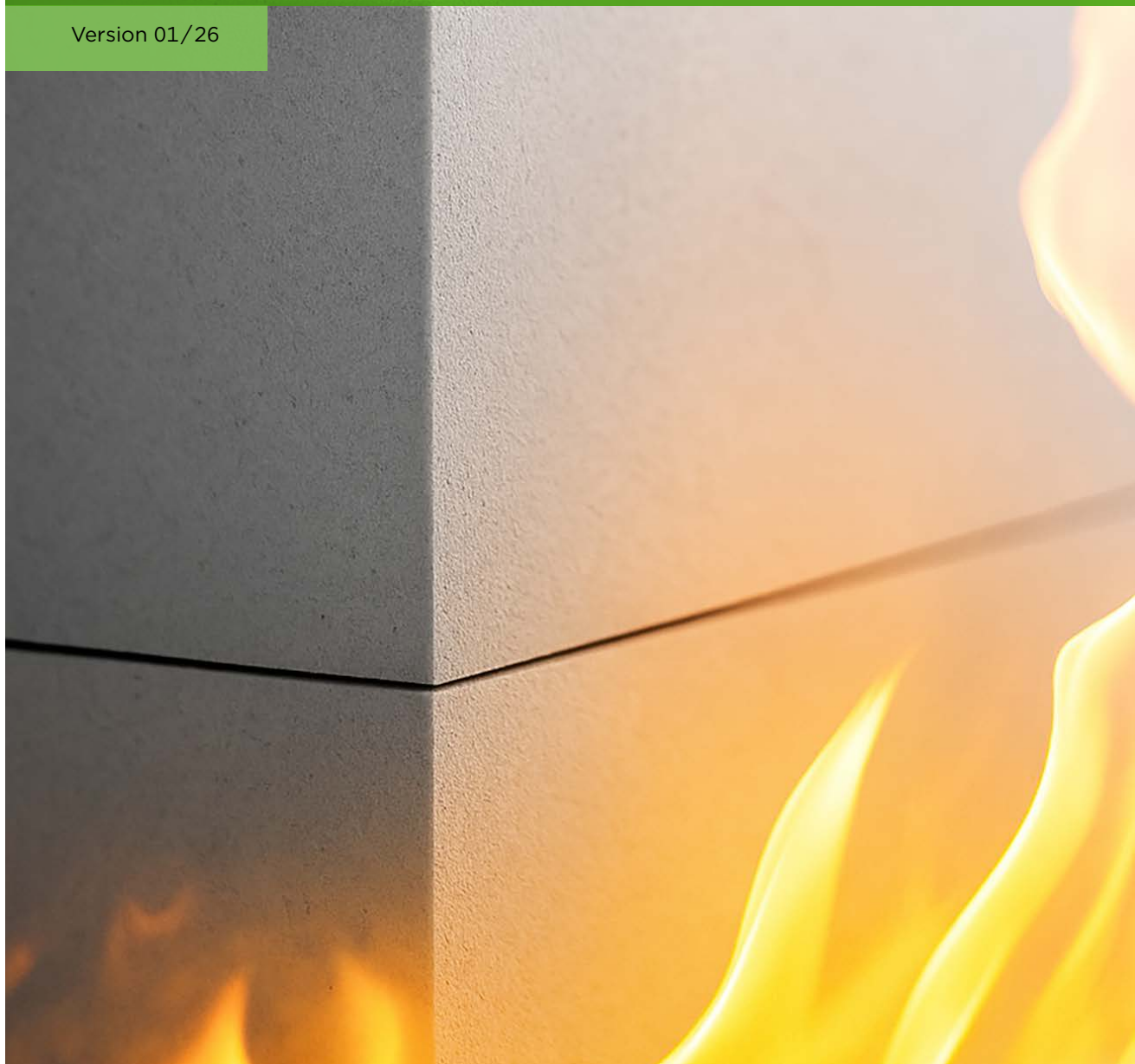

Bild/Image: VeroBoard® Element roh / brut

# INFORMATIONEN

## INFORMATIONS

### INFORMATIONEN / TRANSPORTKOSTEN / ZUSCHLÄGE

**!** Handlingspauschale Einzelplatten CHF 5.50/Position

**Transportkosten geliefert an Händlerlager:**

5,5% vom Nettowarenwert, min. CHF 27.50/ab CHF 7500.- netto franko geliefert, Staplerablad vor Ort vorausgesetzt. Transportkosten ab Werk werden nach Aufwand weiterverrechnet!

**Zuschläge Transport:**

Direkt- oder Baustellenlieferung	CHF	150.00	pauschal
Handablad	CHF	75.00	Stunde
Ablad mit Fremdkran	CHF	80.00	pauschal
Standgeld ab 60 Minuten	CHF	100.00	Stunde
Fixtermin (zeitlich)	CHF	80.00	pauschal
Retouren Lagerware	CHF	300.00	pauschal

Lieferungen ausserhalb Tourenplan werden nach effektiven Transportkosten verrechnet (ASTAG-Tarif).

**!** All unsere Platten sind Rohmasse und nicht rechteckig.

Weitere Produkte, Formate, Stärken und Ausführungen finden Sie unter [www.sperrag.ch](http://www.sperrag.ch) oder fragen Sie uns direkt an! Telefon 061 826 46 46 oder per E-Mail [info@sperrag.ch](mailto:info@sperrag.ch). Für unsere Holz- und Spezialwerkstoffe sowie unser Terrassensortiment fragen Sie uns bitte an und verlangen Sie unsere separaten Unterlagen.

Alle Preise in CHF, exkl. MwSt., ab Lager sperrag unfranko. Änderungen, Druck- und Satzfehler sowie Verfügbarkeit der Ware vorbehalten.

### INFORMATIONS / FRAIS DE TRANSPORT / SUPPLÉMENTS

**!** Frais de préparations pour panneaux au détail CHF 5.50/position

**Frais de transport livré au dépôt du revendeur:**

5,5% de la valeur nette des articles, minimum CHF 27.50/à partir de CHF 7500.- net livraison franco, déchargement par chariot élévateur sur place obligatoire. Les frais de transport départ d'usine sont facturés selon les frais réels engagés.

**Suppléments transport:**

Livraison directe ou sur chantier	CHF	150.00	forfait
Déchargement manuel	CHF	75.00	par heure
Déchargement avec grue externe	CHF	80.00	forfait
Attente dès 60 minutes	CHF	100.00	par heure
Livraison sur rendez-vous	CHF	80.00	forfaitaire
Retour de marchandises en stock	CHF	300.00	forfait

Les livraisons hors tournée régulière, sont facturées selon les frais de transport effectifs (tarif ASTAG).

**!** Tous nos panneaux sont en dimensions bruts et ne sont pas d'équerre.

Vous trouverez d'autres produits, formats, épaisseurs et finitions sur [www.sperrag.ch](http://www.sperrag.ch) ou contactez-nous directement par téléphone au 061 826 46 46 ou E-mail [info@sperrag.ch](mailto:info@sperrag.ch). Pour nos dérivés bois et matériaux spéciaux ainsi que notre gamme de terrasses, veuillez nous consulter et demander nos documentations spécifiques.

Tous les prix sont en CHF, hors TVA, départ dépôt sperrag, frais de livraisons non inclus. Sous réserve de modifications, d'erreurs d'impression et de composition ainsi que de disponibilité des marchandises.

# INHALT

## CONTENU

<b>EINLEITUNG</b> INTRODUCTION	<b>4</b>
<b>ERLÄUTERUNGEN</b> EXPLICATIONS	<b>6</b>
<b>PLATTEN RF2</b> PANNEAUX (RF2)	<b>11</b>
<b>SPERRHOLZ (RF2)</b> CONTREPLAQUÉS (RF2)	<b>11</b>
<b>TISCHLERPLATTEN</b> PANNEAUX FORTS	<b>13</b>
<b>MDF</b> MDF	<b>13</b>
<b>SPANPLATTEN</b> PANNEAUX AGGLOMÉRÉS	<b>14</b>
<b>MINERALISCHE PLATTEN</b> PANNEAUX MINÉRAUX	<b>14</b>
<b>PLATTEN RF1</b> PANNEAUX (RF1)	<b>15</b>
<b>MINERALISCHE PLATTEN</b> PANNEAUX MINÉRAUX	<b>15</b>
<b>FURNIER-AUFARBEITUNGEN</b> CONFIGURATION DES PLACAGES	<b>22</b>
<b>KONTAKT UND TOURENPLAN</b> CONTACT & PLAN DE LIVRAISON	<b>24</b>

# EINLEITUNG

## WARUM BRANDSCHUTZ?

### SEIT 2015 GIBT ES IN DER SCHWEIZ EIN NEUES BRANDSCHUTZGESETZ

Das Brandschutzgesetz erlaubt, Holz in allen Formen, Arten und Varianten im Innenausbau einzusetzen. Das Thema Brandschutz wird in den kommenden Jahren ein noch zunehmend wichtigerer Bestandteil im Bausektor werden – insbesondere im Bereich von öffentlichen Bauten.

Durch die mit der Lignum erarbeitete Brandschutz-Dokumentation «Werkstoff-optimierte Bauteile» unterstützen wir Sie für die Fachsicherheit beim Einsatz von Brandschutzplatten und -bauteilen und bieten Ihnen dadurch ein markant erhöhtes Fachwissen sowie Planungssicherheit zum Thema Brandschutz.

Profitieren Sie von unserem breiten Fachwissen und grossen Sortiment an Brandschutzplatten!

Brandschutz-  
Dokumentation  
Lignum

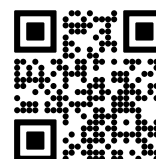

## BRANDSCHUTZKLASSIFIKATION VON BAUSTOFFEN

Brandverhaltensgruppe RF	Kritisches Verhalten cr	Umschreibung	Klassifizierung nach VKF
<b>RF1</b> (kein Brandbeitrag)		Entspricht nicht brennbar	6.3 6q.3
<b>RF2</b> (geringer Brandbeitrag)		Entspricht schwerbrennbar	5(200°C).3 5.3 5(200°C).2 5.2
	cr	Entspricht schwerbrennbar mit kritischem Verhalten	5(200°C).1 5.1
<b>RF3</b> (zulässiger Brandbeitrag)		Entspricht mittelbrennbar	4.3 4.2
	cr	Entspricht mittelbrennbar mit kritischem Verhalten	4.1

### BAUSTOFFE MIT KRITISCHEM VERHALTEN

Baustoffe mit kritischem Verhalten (aufgrund der Rauchentwicklung, brennendem Abtropfen oder hoher Korrosivität) werden zusätzlich zur Einteilung in Brandverhaltensgruppen mit dem Kürzel «**cr**» (von französisch «comportement critique») gekennzeichnet.

# INTRODUCTION

## POURQUOI LA PROTECTION INCENDIE EST-ELLE ESSENTIELLE ?

### DEPUIS 2015, LA SUISSE DISPOSE D'UNE NOUVELLE LÉGISLATION EN MATIÈRE DE PROTECTION INCENDIE

La loi sur la protection incendie autorise l'utilisation du bois sous toutes ses formes, essences et variantes dans l'aménagement intérieur. Le thème de la protection incendie deviendra, dans les années à venir, un élément encore plus important du secteur de la construction - en particulier dans le domaine des bâtiments publics.

Grâce à la documentation de protection incendie «Éléments de construction optimisés», élaborée en collaboration avec Lignum, nous vous accompagnons pour garantir la sécurité technique lors de l'utilisation de panneaux et d'éléments de protection incendie. Vous bénéficiez ainsi d'un savoir-faire nettement accru ainsi que d'une sécurité de planification optimale dans le domaine de la protection incendie.

Profitez de notre vaste expertise et de notre large assortiment de panneaux de protection incendie!

Documentation  
de protection  
incendie Lignum

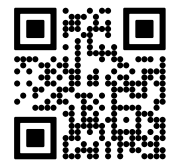

## CLASSIFICATION DES MATÉRIAUX DE CONSTRUCTION EN FONCTION DE LEUR RÉSISTANCE AU FEU

Groupe comportement au feu (RF = réaction au feu)	Comportement critique (cr = comportement critique)	Description	Classification AEAI (VKF)
<b>RF1</b> (pas de contribution au feu)		Correspond à non combustible	6.3 6q.3
<b>RF2</b> (faible contribution au feu)		Correspond à difficilement combustible	5(200°C).3 5.3 5(200°C).2 5.2
	cr	Correspond à difficilement combustible avec un comportement critique	5(200°C).1 5.1
<b>RF3</b> (contribution au feu admissible)		Correspond à une inflammabilité moyenne	4.3 4.2
	cr	Correspond à une inflammabilité moyenne avec un comportement critique	4.1

### MATÉRIAUX DE CONSTRUCTION AU COMPORTEMENT CRITIQUE

Les matériaux de construction présentant un comportement critique (en raison du dégagement de fumée, de la formation de gouttes enflammées ou d'une forte corrosivité) sont identifiés par l'abréviation «**cr**» (du français «comportement critique») en plus de leur classification en groupes de réaction au feu.

# ERLÄUTERUNGEN

## ÜBERSICHT DER KLASSIFIZIERUNGEN VON BAUSTOFFEN

### BAUSTOFFE UND DEREN VERWENDUNG

In den Brandschutzvorschriften BSV 2015 werden die Anforderungen an die Brennbarkeit eines Baustoffs und an den Feuerwiderstand eines Bauteils konsequent getrennt definiert. Baustoffe werden in vier Brandverhaltensgruppen (RF) eingeteilt.

### ÜBERSICHT DER KLASSIFIZIERUNGEN VON BAUSTOFFEN

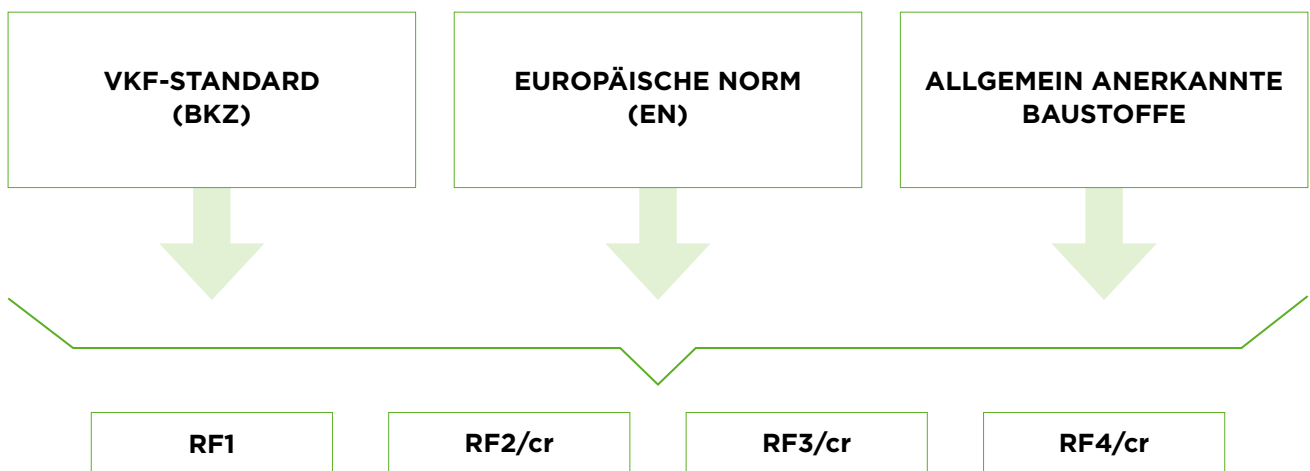

## BRANDVERHALTENSGRUPPEN RF1 BIS RF4

Baustoffe werden in vier Brandverhaltensgruppen RF1 bis RF4 eingeteilt (RF von französisch «réaction au feu»).

Massgebend sind Faktoren wie Entzündbarkeit, Brandgeschwindigkeit und Qualmbildung.

<b>RF1</b>	Kein Brandbeitrag	(z. B. Glas, Beton, Gips)
<b>RF2</b>	Geringer Brandbeitrag	(z. B. Eichenholz, brandschutzbehandelte Stoffe)
<b>RF3</b>	Zulässiger Brandbeitrag	(z. B. die meisten Holzarten)
<b>RF4</b>	Unzulässiger Brandbeitrag	(z. B. Holzspäne, Karton)

Mehrschichtige Konstruktionen werden RF1 gleichgestellt, wenn sie mit einem Baustoff der Kategorie RF1 hohlraumfrei gekapselt sind.

# ERLÄUTERUNGEN

## NORMEN UND ZUSÄTZLICHE KLASSIFIKATIONEN

### BAUSTOFFE IN DER EUROPÄISCHEN NORM EN

A1, A2, B, C, D, E	Klassen für das Brandverhalten. Die Brennbarkeit nimmt von A1 bis E zu.
--------------------	---

### ZUSÄTZLICHE KLASSIFIKATIONEN

s1, s2, s3	Rauchentwicklung, nimmt von s1 bis s3 zu
d0, d1, d2	Brennendes Abtropfen, nimmt von d0 bis d2 zu

### BAUSTOFFE NACH VKF STANDARD Z. B. BKZ 5.3

Die Brandkennziffer BKZ gibt Auskunft über das Brenn- und Qualmverhalten eines Baustoffs. Die Ziffer wird im Format BKZ x.y angegeben:

x	Brennbarkeitsgrad, von 1 bis 6 abnehmend
y	Qualmverhalten, von 1 bis 3 abnehmend

### ZUORDNUNG DER BAUSTOFFE ZU DEN BRANDVERHALTENSGRUPPEN

Bei der Zuordnung ist zwischen allgemein anerkannten Baustoffen und geprüften Baustoffen (nach EN oder VKF) zu unterscheiden. Allgemein anerkannte Baustoffe haben keine Klassifizierung und werden deshalb direkt einer Brandverhaltensgruppe zugeordnet.

### SO BESTIMMEN SIE DIE BRANDVERHALTENSKLASSE EINES BAUSTOFFS

Fordern Sie beim Anbieter die Klassifizierung ein oder fragen Sie diese im Brandschutzregister ab. Je nach Produkt gibt das Register einen der zwei Werte an:

- Klasse A1 bis E (nach Euronormen, EN)
- Brandkennziffer BKZ (gemäss VKF)

### WEITERFÜHRENDE INFORMATIONEN



Die Zuordnung der Klassen A1 bis E sowie der Brandkennziffer «BKZ» zu den Brandverhaltensgruppen RF1 bis RF4 finden Sie in den Tabellen 2.4.1 bis 2.4.4 der Brandschutzrichtlinie VKF «Baustoffe und Bauteile» unter [services.vkg.ch/rest/public/georg/bs/publikation/documents/BSPUB-1394520214-71.pdf/content](https://services.vkg.ch/rest/public/georg/bs/publikation/documents/BSPUB-1394520214-71.pdf/content)



Für Brandverhaltensgruppen von Baustoffen, Plattenmaterialien und Bodenbelägen siehe «Allgemein anerkannte Bauprodukte» der VKF unter [services.vkg.ch/rest/public/georg/bs/publikation/documents/BSPUB-1394520214-251.pdf/content](https://services.vkg.ch/rest/public/georg/bs/publikation/documents/BSPUB-1394520214-251.pdf/content)

# EXPLICATIONS

## EXPLICATIONS SUR LES MATÉRIAUX DE CONSTRUCTION ET CLASSES DE RÉSISTANCE AU FEU

### MATÉRIAUX DE CONSTRUCTION ET LEUR UTILISATION

Dans les prescriptions suisses de protection incendie 2015 de l'Association des Etablissements cantonaux d'assurance Incendie (AEAI), les exigences relatives à la combustibilité d'un matériau de construction et à la résistance au feu d'un élément de construction sont systématiquement définies séparément. Les matériaux de construction sont classés en quatre groupes de réaction au feu (RF):

### APERÇU DES CLASSIFICATIONS DES MATÉRIAUX DE CONSTRUCTION

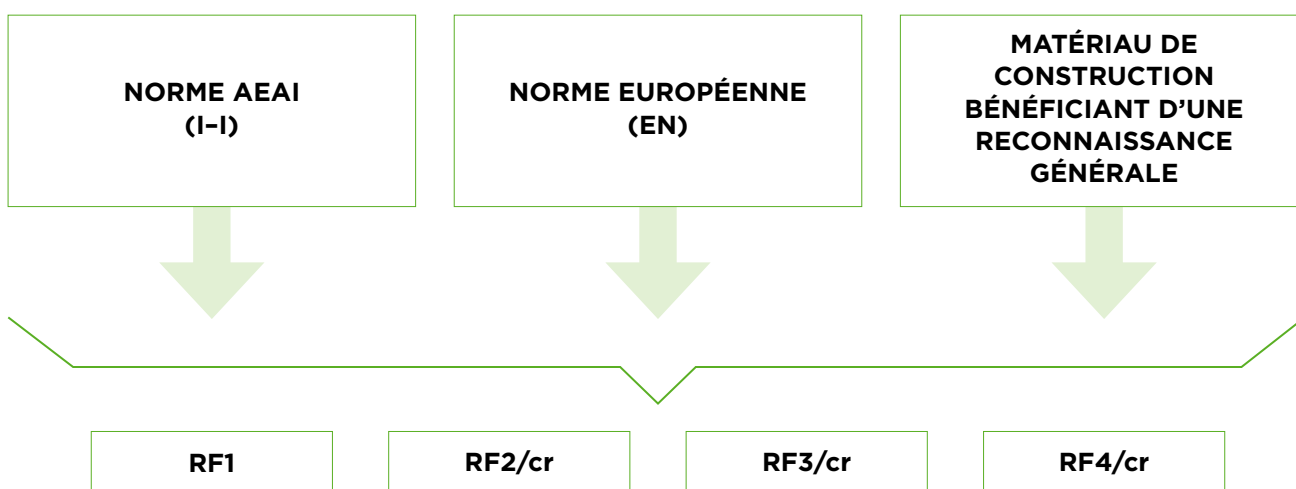

## GROUPES DE RÉACTION AU FEU RF1 À RF4

Les matériaux de construction sont classés en quatre groupes de réaction au feu RF1 à RF4 (RF du français «réaction au feu»).

Les facteurs déterminants sont l'inflammabilité, la vitesse d'incendie et la formation de fumée.

<b>RF1</b>	Pas de contribution au feu	(par ex. verre, plâtre, béton)
<b>RF2</b>	Faible contribution au feu	(par ex. bois chêne, matières traité anti-feu)
<b>RF3</b>	Contribution admissible au feu	(par ex. la plupart des sortes de bois)
<b>RF4</b>	Contribution inadmissible au feu	(par ex. les ételles, le carton)

Les constructions multicouches sont équivalentes RF1 si elles sont encapsulées sans espace vide avec un matériau de construction de la catégorie RF1.

# EXPLICATIONS

## NORMES ET CLASSIFICATIONS SUPPLÉMENTAIRES

### MATÉRIAUX DE CONSTRUCTION DANS LA NORME EUROPÉENNE EN

A1, A2, B, C, D, E	Classes de réaction au feu. La combustibilité augmente de A1 à E
--------------------	--

### CLASSIFICATIONS SUPPLÉMENTAIRES

s1, s2, s3	émission de fumée, augmente de s1 à s3
d0, d1, d2	Gouttelettes enflammées, augmente de d0 à d2

### MATÉRIAUX DE CONSTRUCTION SELON LA NORME VKF, P. EX. INDICE D'INCENDIE 5.

L'AEAI contrôle la combustibilité des matériaux de construction et la densité de fumée qu'ils produisent. Un indice incendie est attribué aux matériaux sur la base des résultats de ce contrôle. Le chiffre est indiqué dans le format x et y:

x	degré de combustibilité, décroissant de 1 à 6
y	comportement à la fumée, décroissant de 1 à 3

### ATTRIBUTION DES MATÉRIAUX DE CONSTRUCTION AUX GROUPES DE RÉACTION AU FEU

Lors de l'attribution, il faut faire la distinction entre les matériaux de construction généralement reconnus et les matériaux de construction testés (selon EN ou AEA). Les matériaux de construction généralement reconnus n'ont pas de classification et sont donc directement attribués à un groupe de résistance au feu.

### COMMENT DÉTERMINER LA CLASSE DE RÉACTION AU FEU D'UN MATÉRIAU DE CONSTRUCTION

Demandez la classification au fournisseur ou consultez le registre de protection incendie:

- Classe A1 à E (selon les normes européennes, EN)
- Indice d'incendie (selon AEA)

### INFORMATIONS COMPLÉMENTAIRES

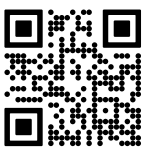

Vous trouverez dans la directive de protection incendie (PPI 2015) sous «Matériaux et éléments de construction», l'attribution des classes A1 à E, ainsi que l'indice d'incendie (I-I) aux catégories de réaction au feu RF1 à RF4 dans les tableaux 2.4.1 à 2.4.4. Voir: [services.vkg.ch/rest/public/georg/bs/publikation/documents/BSPUB-1394520214-72.pdf/content](https://services.vkg.ch/rest/public/georg/bs/publikation/documents/BSPUB-1394520214-72.pdf/content)



Vous trouverez dans l'AEA «Produits de construction bénéficiant d'une reconnaissance générale» les groupes de réaction au feu des matériaux de construction, des panneaux et des revêtements de sol. Voir: [services.vkg.ch/rest/public/georg/bs/publikation/documents/BSPUB-1394520214-250.pdf/content](https://services.vkg.ch/rest/public/georg/bs/publikation/documents/BSPUB-1394520214-250.pdf/content)



Bild / Image : iStock

# PLATTEN RF2

## PANNEAUX (RF2)

### SPERRHOLZ (RF2)

#### CONTREPLAQUÉS (RF2)

#### SPERRASPRUCE WISA-SPRUCE FR

SPERRASPRUCE WISA-SPRUCE FR

**Herkunft: Finnland** / Provenance: Finlande

Art. Nr.	Bezeichnung / Désignation	Format mm	Stärke / Ép. mm	Lagen / Plis		VE / PO	kg / m <sup>2</sup>
1329050	<b>Sperraspruce WISA-Spruce FR</b>	2500 × 1250	18	7	L	55	8,6

**Finnisches Fichtensperrholz, Qual. II/III, EN 636-2S**

**Andere Stärken ab Werk möglich, Mindestbestellmenge 4 Pakete / Stärke VKF 30626 / Brandschutzklasse: RF2 (5.3)**

Contreplaqué épicéa finlandais, qual. II/III, EN 636-2S

Autres épaisseurs disponibles départ usine, quantité minimum de commande: 4 paquets / épaisseur  
AEAI (VKF) 30626 / Classe de réaction au feu: RF2 (5.3)

#### SPERROKOUME

SPERROKOUME

**Herkunft: Gabun** / Provenance: Gabon

Art. Nr.	Bezeichnung / Désignation	Format mm	Stärke / Ép. mm	Lagen / Plis		VE / PO	kg / m <sup>2</sup>
1329123	<b>Sperrokoume</b>	2500 × 1220	18	9	B	25	10,4

**Okoumesperrholz d+d, Qual. B/BB, EN 636-3S**

**Mindestbestellmenge 1 Paket / Stärke, andere Stärken auf Anfrage TÜV Süd Nr. 404147-20-0273-01 / Brandschutzklasse: RF2 (5.3)**

Contreplaqué Okoumé tous les plis, qual. B/BB, EN 636-3S

Quantité minimum de commande: 1 paquet / épaisseur, autres épaisseurs sur demande  
TÜV Süd no. 404147-20-0273-01 / Classe de réaction au feu: RF2 (5.3)

#### SPERRABEECH

SPERRABEECH

**Herkunft: Tschechien** / Provenance: Tchéquie

Art. Nr.	Bezeichnung / Désignation	Format mm	Stärke / Ép. mm	Lagen / Plis		VE / PO	kg / m <sup>2</sup>
1329124	<b>Sperrabeech</b>	1250 × 2500	19	13	B	10	14,8

**Buchensperrholz Qual. BB/CP, EN 636-2S**

**Mindestbestellmenge 2 Pakete / Stärke, andere Stärken auf Anfrage VKF 30528 / Brandschutzklasse: RF2 (5.3)**

Contreplaqué hêtre qual. BB/CP, EN 636-2S

Quantité minimum de commande: 2 paquets / épaisseur, autres épaisseurs sur demande  
AEAI (VKF) 30528 / Classe de réaction au feu: RF2 (5.3)

L = Lagerartikel | B = Bestellartikel | A = solange Vorrat | (L) = bedingt an Lager - bitte anfragen | VE = Verpackungseinheit  
Paketgrößen können variieren. Für Lagerlieferungen erlauben wir uns, die Einheiten gemäss aktuell verfügbarem Bestand zu liefern. Andere Stärken und Formate auf Anfrage.

L = articles en stock | B = articles sur commande | A = jusqu'à épuisement du stock | (L) = sous condition en stock - sur demande | PO = paquet original  
Le nombre de panneaux par paquet peut varier. Pour les livraisons «stock», nous nous permettons donc de les ajuster selon la grandeur des paquets disponibles. D'autres dimensions et épaisseurs sur demande.

# PLATTEN RF2

## PANNEAUX (RF2)

### SPERRA-PLY BIRKE ROH

SPERRA-PLY BOULEAU BRUT

**Herkunft: Lettland** / Provenance: Lettonie

Art. Nr.	Bezeichnung / Désignation	Format mm	Stärke / Ép. mm	Lagen / Plis		VE / PO	kg / m <sup>2</sup>
1329633	<b>Sperra-Ply Birke BB/BB roh Firepro</b> Sperra-Ply bouleau BB/BB brut Firepro	1250 × 2500	12	9	L	50	8,5
1329634	<b>Sperra-Ply Birke BB/BB roh Firepro</b> Sperra-Ply bouleau BB/BB brut Firepro	1250 × 2500	15	11	L	40	10,7

**Birkensperrholz Qual. BB/BB, EN 636-2S**

**Andere Stärken ab Werk möglich, Mindestbestellmenge 250-500 Platten/Stärke**

**VKF 33191 / Brandschutzklasse: RF2 (5.3)**

Contreplaqué bouleau qual. BB/BB, EN 636-2S

Autres épaisseurs disponibles départ usine, quantité minimale de commande 250 à 500 panneaux/épaisseur

AEAI (VKF) 33191 / Classe de réaction au feu: RF2 (5.3)

### WISA-WIRE F BIRKE SIEB/FILM

WISA-WIRE F BOULEAU ANTIDÉRAPANT/FILM

**Herkunft: Finnland** / Provenance: Finlande

Art. Nr.	Bezeichnung / Désignation	Format mm	Stärke / Ép. mm	Lagen / Plis		VE / PO	kg / m <sup>2</sup>
1329126	<b>WISA-Wire F</b>	1500 × 2500	21	13	L	30	15,1
1329127	<b>WISA-Wire F</b>	1500 × 2500	24	17	L	25	17,3

**Birkensperrholz einseitig Siebdruck schwarz-braun mit Logofilm «WISA-WIRE F», Rückseite schwarz-braun glatt, EN 636-3S**

**Andere Stärken ab Werk möglich, Mindestbestellmenge 2 Pakete/Stärke**

**Brandschutzklasse: RF2 (5.3) nach EN 45545-2; R13; HL1, HL2, HL3**

Contreplaqué bouleau avec film phénolique antidérapant, noir-brun avec logo «WISA-WIRE F», verso noir-brun lisse, EN 636-3S

Autres épaisseurs disponibles départ usine, quantité minimale de commande: 2 paquets/épaisseur

Classe de réaction au feu: RF2 (5.3) selon EN 45545-2; R13; HL1, HL2, HL3

L = Lagerartikel | B = Bestellartikel | A = solange Vorrat | (L) = bedingt an Lager - bitte anfragen | VE = Verpackungseinheit  
Paketgrößen können variieren. Für Lagerlieferungen erlauben wir uns, die Einheiten gemäss aktuell verfügbarem Bestand zu liefern. Andere Stärken und Formate auf Anfrage.

L = articles en stock | B = articles sur commande | A = jusqu'à épuisement du stock | (L) = sous condition en stock - sur demande | PO = paquet original  
Le nombre de panneaux par paquet peut varier. Pour les livraisons «stock», nous nous permettons donc de les ajuster selon la grandeur des paquets disponibles. D'autres dimensions et épaisseurs sur demande.

# PLATTEN RF2 PANNEAUX (RF2)

## TISCHLERPLATTEN PANNEAUX FORTS

### STAB HDF 3-FACH

BLOC HDF 3-PLIS

**Herkunft: Deutschland** / Provenance: Allemagne

Art. Nr.	Bezeichnung / Désignation	Format mm	Stärke / Ép. mm	Lagen / Plis		VE / PO	kg / m <sup>2</sup>
1329131	<b>Stab HDF 3-fach</b> / Bloc HDF 3-plis	5600 × 2070	19	3	B	10	141,0
1329132	<b>Stab HDF 3-fach</b> / Bloc HDF 3-plis	5600 × 2070	25	3	B	10	185,5

#### Mittellage Stab Fichte mit HDF Deck, EN 636-3

**Mindestbestellmenge 1 Paket / Stärke, Einzelplatten mit Preisaufschlag (CHF 4.80/m<sup>2</sup>) möglich. Andere Stärken auf Anfrage EN 13501-1 / Brandschutzklasse: C, S2-d0 schwer entflammbar**

Âme bloc épiciéa, EN 636-3

Quantité minimale de commande: 1 paquet / épaisseur, plaques individuelles avec supplément de prix (CHF 4.80/m<sup>2</sup>) possible

Autres épaisseurs sur demande

EN 13501-1 / Classe de réaction au feu: C, S2-d0 difficilement inflammable

## MDF MDF

### INNOVUS® COLOURED MDF BLACK FIRE X ECOBOARD - NAF

INNOVUS® COLOURED MDF BLACK FIRE X ECOBOARD - NAF

**Herkunft: Deutschland** / Provenance: Allemagne

Art. Nr.	Bezeichnung / Désignation	Format mm	Stärke / Ép. mm	Lagen / Plis		VE / PO	kg / m <sup>2</sup>
1324658	<b>Innovus® MDF black Fire X Ecoboard - NAF</b>	2800 × 2070	19		L	24	14,8

#### Formaldehydrei verleimt, Farbdifferenzen sind möglich!

**MDF schwarz mit feuerhemmendem Zusatz für die Innenverwendung als nichttragendes Bauteil im Trockenbereich (EN 622-5 Typ MDF)**

**Andere Stärken auf Anfrage, nur LKW-weise erhältlich**

**VKF 33265 / Brandschutzklasse: RF2 (5.3)**

Collage sans formaldéhyde, des différences de couleur sont possibles!

MDF noir avec additif ignifuge pour utilisation dans l'intérieur comme élément non porteur dans les zones sèches (EN 622-5 Typ MDF)

Autres épaisseurs sur demande, min. 1 camion complet

AEAI (VKF) 33265 / Classe de réaction au feu: RF2 (5.3)

L = Lagerartikel | B = Bestellartikel | A = solange Vorrat | (L) = bedingt an Lager - bitte anfragen | VE = Verpackungseinheit

Paketgrößen können variieren. Für Lagerlieferungen erlauben wir uns, die Einheiten gemäss aktuell verfügbarem Bestand zu liefern. Andere Stärken und Formate auf Anfrage.

L = articles en stock | B = articles sur commande | A = jusqu'à épuisement du stock | (L) = sous condition en stock - sur demande | PO = paquet original  
Le nombre de panneaux par paquet peut varier. Pour les livraisons «stock», nous nous permettons donc de les ajuster selon la grandeur des paquets disponibles. D'autres dimensions et épaisseurs sur demande.

# PLATTEN RF2

## PANNEAUX (RF2)

### SPANPLATTEN

#### PANNEAUX AGGLOMÉRÉS

##### SPANPLAC, SPANPLATTE P2 EDELFURNIERT

SPANPLAC, PANNEAUX AGGLO P2 PLAQUÉS BOIS ESSENCES NOBLES

**Herkunft: Slowakei** / Provenance: Slovaquie

Art. Nr.	Bezeichnung / Désignation	Format mm	Stärke / Ép. mm	Lagen / Plis		VE / PO	kg / m <sup>2</sup>
1329133	<b>Eiche Euro Brettcharakter A-First schlicht/B</b> Chêne Euro caractère planche A-First mi fil/B	2800 × 2070	19		L	24	14,4
1329574	<b>Birke exzentrisch Brettcharakter A-First schlicht/B</b> Bouleau excentrique caractère planche A-First mi fil/B	2800 × 2070	19		L	24	14,4

Andere Holzarten ab Werk in Einzelplatten möglich  
VKF 40314 / Brandschutzklasse: RF2 (5.3)

Autres essences de bois disponibles départ usine, possible en panneau individuel  
AEAI (VKF) 40314 / Classe de réaction au feu: RF2 (5.3)

### MINERALISCHE PLATTEN

#### PANNEAUX MINÉRAUX

##### SPERRAG PURENIT C

SPERRAG PURENIT C

**Herkunft: Deutschland** / Provenance: Allemagne

Art. Nr.	Bezeichnung / Désignation	Format mm	Stärke / Ép. mm	Lagen / Plis		VE / PO	kg / m <sup>2</sup>
1329641	<b>Sperrag Purenit C</b>	2440 × 1220	10		B	60	5,5
1329642	<b>Sperrag Purenit C</b>	2440 × 1220	12		B	50	6,6
1329643	<b>Sperrag Purenit C</b>	2440 × 1220	15		B	40	8,3
1329644	<b>Sperrag Purenit C</b>	2440 × 1220	18		B	34	9,9
1329645	<b>Sperrag Purenit C</b>	2440 × 1220	20		L	30	11,0
1329646	<b>Sperrag Purenit C</b>	2440 × 1220	22		B	28	12,1
1329647	<b>Sperrag Purenit C</b>	2440 × 1220	25		B	24	13,8
1329648	<b>Sperrag Purenit C</b>	2440 × 1220	30		L	20	16,5
1329649	<b>Sperrag Purenit C</b>	2440 × 1220	40		L	15	22,0
1329650	<b>Sperrag Purenit C</b>	2440 × 1220	50		B	12	27,5
1329651	<b>Sperrag Purenit C</b>	2440 × 1220	60		L	10	33,0
1329652	<b>Sperrag Purenit C</b>	2440 × 1220	70		B	8	38,5
1329653	<b>Sperrag Purenit C</b>	2440 × 1220	80		B	7	44,0

Funktionswerkstoff auf Polyurethan-Hartschaum Basis, feuerhemmend / Mindestbestellmenge ab Werk 1 Paket / Stärke  
VKF 33193 / Brandschutzklasse: RF2 (5.3)

**!** Verpackungspauschale bei nicht vollen Paketeinheiten CHF 15.- pro Auftrag

Produit fonctionnel fabriqué à base de mousse rigide en polyuréthane, ignifuge / Quantité min. de commande départ usine: 1 paquet / épaisseur  
AEAI (VKF) 33193 / Classe résistance au feu: RF2 (5.3)

**!** Frais d'emballage pour panneaux au détail CHF 15.- par ordre

L = Lagerartikel | B = Bestellartikel | A = solange Vorrat | (L) = bedingt an Lager - bitte anfragen | VE = Verpackungseinheit  
Paketgrößen können variieren. Für Lagerlieferungen erlauben wir uns, die Einheiten gemäss aktuell verfügbarem Bestand zu liefern. Andere Stärken und Formate auf Anfrage.

L = articles en stock | B = articles sur commande | A = jusqu'à épuisement du stock | (L) = sous condition en stock - sur demande | PO = paquet original  
Le nombre de panneaux par paquet peut varier. Pour les livraisons «stock», nous nous permettons donc de les ajuster selon la grandeur des paquets disponibles. D'autres dimensions et épaisseurs sur demande.

# PLATTEN RF1

## PANNEAUX (RF1)

### MINERALISCHE PLATTEN

### PANNEAUX MINÉRAUX

#### VEROBOARD® ELEMENT ROH

VEROBOARD® ELEMENT BRUT

Herkunft: Deutschland / Provenance: Allemagne

Art. Nr.	Bezeichnung / Désignation	Format mm	Stärke / Ép. mm	Lagen / Plis		VE / PO	kg / m <sup>2</sup>
1329860	VeroBoard® Element	2420 × 1210	15		L	20	8,3
1329784	VeroBoard® Element	2420 × 1210	20		L	20	11,0
1329785	VeroBoard® Element	2420 × 1210	25		L	15	13,8
1329786	VeroBoard® Element	2420 × 1210	30		L	15	16,5
1329787	VeroBoard® Element	2420 × 1210	40		L	15	22,0

Verolith® Platte aus vulkanischem Glasgestein, nicht brennbar  
Andere Stärken ab Werk möglich, Mindestbestellmenge 1 Paket / Stärke  
VKF 40161 / Brandschutzklasse: RF1, A2-s1, d0 nicht brennbar

! Verpackungspauschale bei nicht vollen Paketeinheiten CHF 15.- pro Auftrag

Panneau Verolith® en roche de verre volcanique, non combustible  
Autres épaisseurs disponibles départ usine, quantité minimale de commande: 1 paquet / épaisseur  
AEAI (VKF) 40161 / Classe de réaction au feu: RF1, A2-s1, d0 non combustible

! Frais d'emballage pour panneaux au détail CHF 15.- par ordre



#### VEROBOARD® ELEMENT ROH, KALIBRIERT

VEROBOARD® ELEMENT BRUT, CALIBRÉ

Herkunft: Deutschland / Provenance: Allemagne

	Art. Nr.	Bezeichnung / Désignation	Format mm	Stärke / Ép. mm	Lagen / Plis		VE / PO	kg / m <sup>2</sup>
NEW	1330015	VeroBoard® Element, kalibriert VeroBoard® Element, calibré	2420 × 1210	19		L	24	10,5

Verolith® Platte aus vulkanischem Glasgestein, nicht brennbar  
Andere Stärken ab Werk möglich, Mindestbestellmenge 1 Paket / Stärke  
VKF 40161 / Brandschutzklasse: RF1, A2-s1, d0 nicht brennbar

! Verpackungspauschale bei nicht vollen Paketeinheiten CHF 15.- pro Auftrag

Panneau Verolith® en roche de verre volcanique, non combustible  
Autres épaisseurs disponibles départ usine, quantité minimale de commande: 1 paquet / épaisseur  
AEAI (VKF) 40161 / Classe de réaction au feu: RF1, A2-s1, d0 non combustible

! Frais d'emballage pour panneaux au détail CHF 15.- par ordre

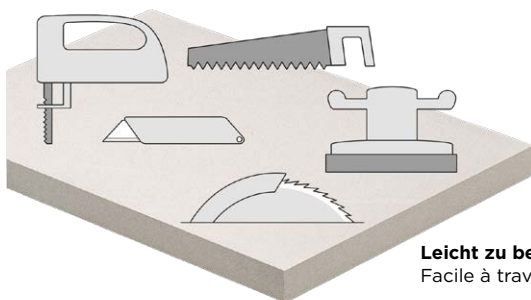

Leicht zu bearbeiten mit herkömmlichem Schreinerwerkzeug  
Facile à travailler avec des outils de menuiserie traditionnels



L = Lagerartikel | B = Bestellartikel | A = solange Vorrat | (L) = bedingt an Lager - bitte anfragen | VE = Verpackungseinheit  
Paketgrößen können variieren. Für Lagerlieferungen erlauben wir uns, die Einheiten gemäss aktuell verfügbarem Bestand zu liefern. Andere Stärken und Formate auf Anfrage.

L = articles en stock | B = articles sur commande | A = jusqu'à épuisement du stock | (L) = sous condition en stock - sur demande | PO = paquet original  
Le nombre de panneaux par paquet peut varier. Pour les livraisons «stock», nous nous permettons donc de les ajuster selon la grandeur des paquets disponibles. D'autres dimensions et épaisseurs sur demande.

# PLATTEN RF1

## PANNEAUX (RF1)

**VERMIPAN® ROH**  
VERMIPAN® BRUT

**Herkunft: Slowakei** / Provenance: Slovaquie

Art. Nr.	Bezeichnung / Désignation	Format mm	Stärke / Ép. mm	Lagen / Plis		VE / PO	kg / m <sup>2</sup>
1169463	<b>Vermipan®</b>	2800 × 1250	12		A	20	9,7
1169464	<b>Vermipan®</b>	2800 × 1250	19		B	20	15,4
1169466	<b>Vermipan®</b>	2800 × 1250	22		A	20	17,8
1169467	<b>Vermipan®</b>	2800 × 1250	25		A	20	20,3
1169468	<b>Vermipan®</b>	2800 × 1250	30		B	20	24,3
1169469	<b>Vermipan®</b>	2800 × 1250	40		B	20	32,4

**Vermiculit Blähglimmer-Platte aus natürlichem Schichtsilikat (Eisen, Aluminium, Magnesium), nicht brennbar**  
Andere Stärken ab Werk möglich, Mindestbestellmenge 1 Paket / Stärke  
VKF 31355 / Brandschutzklasse: RF1 (6q.3), nicht brennbar

**! Verpackungspauschale bei nicht vollen Paketeinheiten CHF 15.- pro Auftrag**

Plaque de vermiculite mica expansée à base de phyllosilicate naturel (fer, aluminium, magnésium), non combustible  
Autres épaisseurs disponibles départ usine, quantité minimale de commande: 1 paquet / épaisseur  
AEAI (VKF) 31355 / Classe de réaction au feu: RF1 (6q.3), non combustible

**! Frais d'emballage pour panneaux au détail CHF 15.- par ordre**

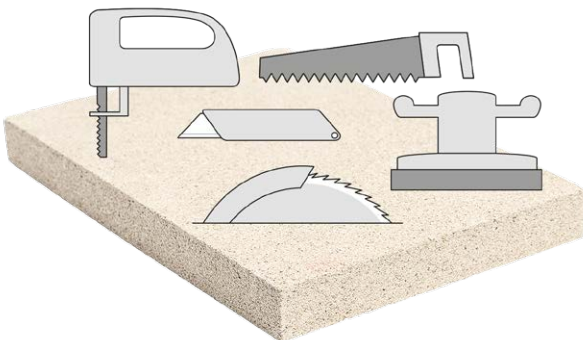

**Leicht zu bearbeiten mit herkömmlichem Schreinerwerkzeug**  
Facile à travailler avec des outils de menuiserie traditionnels



L = Lagerartikel | B = Bestellartikel | A = solange Vorrat | (L) = bedingt an Lager - bitte anfragen | VE = Verpackungseinheit  
Paketgrößen können variieren. Für Lagerlieferungen erlauben wir uns, die Einheiten gemäss aktuell verfügbarem Bestand zu liefern. Andere Stärken und Formate auf Anfrage.

L = articles en stock | B = articles sur commande | A = jusqu'à épuisement du stock | (L) = sous condition en stock - sur demande | PO = paquet original  
Le nombre de panneaux par paquet peut varier. Pour les livraisons «stock», nous nous permettons donc de les ajuster selon la grandeur des paquets disponibles. D'autres dimensions et épaisseurs sur demande.

# PLATTEN RF1

## PANNEAUX (RF1)

### EDELFURNIERTE UND BELEGTE PLATTEN IM BRANDSCHUTZ?

Sind für Baustoffe von Innenwänden und Böden RF1 gefordert, sind raumseitig brennbare Beschichtungen wie Anstriche, Tapeten, Furniere usw. zulässig, sofern ihre Dicke 1,5 mm nicht übersteigt! Somit sind Ihren Ausführungsvarianten mit unseren edelfurnierten und belegten Platten auf Brandschutzträgern praktisch keine Limiten gesetzt!

### PANNEAUX PLAQUÉS BOIS ESSENCES NOBLES ET REVÊTUS POUR LA PROTECTION INCENDIE?

Si les matériaux de construction des murs intérieurs et des sols doivent être conformes à la norme RF1, les revêtements inflammables tels que les peintures, papiers peints, placages, etc. sont autorisés à condition que leur épaisseur ne dépasse pas 1,5 mm! Ainsi, nos panneaux plaqués bois essences nobles sur supports ignifugés vous offrent des possibilités d'aménagement pratiquement illimitées!

### VEROBOARD® ELEMENT EDELFURNIERT

VEROBOARD® ELEMENT PLAQUÉS BOIS ESSENCES NOBLES

**Herkunft: Deutschland, Slowakei / Provenance: Allemagne, Slovaquie**

Art. Nr.	Bezeichnung / Désignation	Format mm	Stärke / Ép. mm	Lagen / Plis	VE / PO	kg / m <sup>2</sup>
1329859	<b>Eiche euro A/B Standard gestürzt</b> Chêne euro A/B standard livre ouvert	2420 × 1210	20		L 20	11,0
1329857	<b>Eiche euro A Frontqualität / B Brettcharakter</b> Chêne euro A qualité façade / B caractère planche	2420 × 1210	20		L 20	11,0
1329858	<b>Fichte A Frontqualität schlicht-kleine Blume / B gestürzt</b> Épicéa A/B qualité façade mi-fil à demi ramageux / B livre ouvert	2420 × 1210	20		L 20	11,0

**Verolith® Platte aus vulkanischem Glasgestein edelfurniert, nicht brennbar**

**Decklagen: Echtholz furnier / Trägerplatte: VeroBoard® Element**

**Furnierdeckverleimung: D4**

**Andere Holzarten ab Werk in Einzelplatten möglich**

**A2, s1 d0, nicht brennbar (Träger VKF 40161)**

**! Verpackungspauschale bei nicht vollen Paketeinheiten CHF 15.- pro Auftrag**

Panneau Verolith® en roche de verre volcanique plaqué bois essences nobles, non combustible

Placages ext.: Bois véritable / Support: VeroBoard® Element

Collage placage ext.: D4

Autres essences de bois disponibles départ usine, possible en panneau individuel

A2, s1 d0, non combustible (support AEA1 (VKF) 40161)

**! Frais d'emballage pour panneaux au détail CHF 15.- par ordre**

**von oben nach unten:**

**Fichte A Frontqualität schlicht-kleine Blume / B gestürzt**

**Eiche euro A/B Standard gestürzt**

**Eiche euro A Frontqualität / B Brettcharakter gestürzt**

de haut en bas:

Épicéa A/B qualité façade mi-fil à demi ramageux / B livre ouvert

Chêne euro A/B standard livre ouvert

Chêne euro A qualité façade / B caractère planche



L = Lagerartikel | B = Bestellartikel | A = solange Vorrat | (L) = bedingt an Lager - bitte anfragen | VE = Verpackungseinheit  
Paketgrößen können variieren. Für Lagerlieferungen erlauben wir uns, die Einheiten gemäss aktuell verfügbarem Bestand zu liefern. Andere Stärken und Formate auf Anfrage.

L = articles en stock | B = articles sur commande | A = jusqu'à épuisement du stock | (L) = sous condition en stock - sur demande | PO = paquet original  
Le nombre de panneaux par paquet peut varier. Pour les livraisons «stock», nous nous permettons donc de les ajuster selon la grandeur des paquets disponibles. D'autres dimensions et épaisseurs sur demande.

# PLATTEN RF1

## PANNEAUX (RF1)

### VEROBOARD® ELEMENT CPL EGGER W980 SM BEIDSEITIG

VEROBOARD® ELEMENT CPL EGGER W980 SM 2-FACES

**Herkunft: Deutschland, Slowakei** / Provenance: Allemagne, Slovaquie

Art. Nr.	Bezeichnung / Désignation	Format mm	Stärke / Ép. mm	Lagen / Plis		VE / PO	kg / m²
<b>NEW</b> 1330064	<b>CPL Egger W980 SM beidseitig</b> CPL Egger W980 SM 2-faces	2420 × 1210	20			L 24	11,0

**Verolith® Platte aus vulkanischem Glasgestein belegt, nicht brennbar**  
**Decklagen: CPL Egger W980 SM beidseitig / Trägerplatte: VeroBoard® Element**  
**Verleimung: Standard D3 (D4 auf Anfrage)**  
**Andere Stärken ab Werk in Einzelplatten möglich**  
**A2, s1 d0, nicht brennbar (Träger VKF 40161)**

**! Verpackungspauschale bei nicht vollen Paketeinheiten CHF 15.- pro Auftrag**

Panneau Verolith® en roche de verre volcanique revêtu, non combustible  
 Surface: CPL Egger W980 SM sur les 2 faces / Support: Veroboard® Element  
 Collage: standard D3 (D4 sur demande)  
 Autres épaisseurs disponibles départ usine, possible en panneau individuel  
 A2, s1 d0, non combustible (support AEA (VKF) 40161)

**! Frais d'emballage pour panneaux au détail CHF 15.- par ordre**

### VEROBOARD® ELEMENT GRUNDIERFOLIE WEISS 120 G BEIDSEITIG

VEROBOARD® ELEMENT AVEC COUCHE DE FOND BLANCHE 120 G 2-FACES

**Herkunft: Deutschland, Slowakei** / Provenance: Allemagne, Slovaquie

Art. Nr.	Bezeichnung / Désignation	Format mm	Stärke / Ép. mm	Lagen / Plis		VE / PO	kg / m²
<b>NEW</b> 1330074	<b>Grundierfolie weiss 120 g beidseitig</b> Couche de fond blanche 120 g 2-faces	2420 × 1210	20			B 24	11,0

**Verolith® Platte aus vulkanischem Glasgestein, nicht brennbar**  
**Decklagen: Grundierfolie weiss 120 g / Trägerplatte: VeroBoard® Element**  
**Verleimung: Standard D3 (D4 auf Anfrage)**  
**Andere Stärken auf Anfrage**  
**A2, s1 d0, nicht brennbar (Träger VKF 40161)**

Panneau Verolith® en roche de verre volcanique, non combustible  
 Placages ext.: Papier couche de fond blanche 120 g / Support: VeroBoard® Element  
 Collage: Standard D3 (D4 sur demande)  
 Autres épaisseurs sur demande  
 A2, s1 d0, non combustible (support AEA (VKF) 40161)

L = Lagerartikel | B = Bestellartikel | A = solange Vorrat | (L) = bedingt an Lager - bitte anfragen | VE = Verpackungseinheit  
 Paketgrößen können variieren. Für Lagerlieferungen erlauben wir uns, die Einheiten gemäss aktuell verfügbarem Bestand zu liefern. Andere Stärken und Formate auf Anfrage.

L = articles en stock | B = articles sur commande | A = jusqu'à épuisement du stock | (L) = sous condition en stock - sur demande | PO = paquet original  
 Le nombre de panneaux par paquet peut varier. Pour les livraisons «stock», nous nous permettons donc de les ajuster selon la grandeur des paquets disponibles. D'autres dimensions et épaisseurs sur demande.

# PLATTEN RF1

## PANNEAUX (RF1)

### VERMIPLAC EDELFURNIERT

VERMIPLAC PLAQUÉS BOIS ESSENCES NOBLES

**Herkunft: Slowakei** / Provenance: Slovaquie

Art. Nr.	Bezeichnung / Désignation	Format mm	Stärke / Ép. mm	Lagen / Plis		VE / PO	kg / m <sup>2</sup>
1329136	<b>Birke gemessert A/B Standard</b> Bouleau tranché A/B standard	2800 × 1250	20		A	20	16,0
1329137	<b>Buche gedämpft A/B Standard</b> Hêtre étuvé A/B standard	2800 × 1250	20		A	20	16,0
1329428	<b>Eiche euro A/B Frontqualität schlicht gestürzt</b> Chêne euro A/B qualité façade mi fil livre ouvert	2800 × 1250	20		A	20	16,0
1329143	<b>Eiche geräuchert A/B Frontqualität schlicht-kleine Blume</b> Chêne fumé A/B qualité façade mi fil à demi ramageux	2800 × 1250	20		A	20	16,0
1329140	<b>Fichte A/B Frontqualität schlicht-kleine Blume</b> Épicéa A/B qualité façade mi fil à demi ramageux	2800 × 1250	20		A	20	16,0

**Vermiculit Blähglimmer-Platte aus natürlichem Schichtsilikat (Eisen, Aluminium, Magnesium) edelfurniert, nicht brennbar**

**Decklagen: Echtholzfurnier / Trägerplatte: Vermipan\* / Furnierdeckverleimung: Standard D3 (D4 auf Anfrage)**

**Andere Holzarten auf Anfrage**

**Brandschutzklasse: RF1 (6q.3), nicht brennbar (Träger VKF 31355)**

**! Verpackungspauschale bei nicht vollen Paketeinheiten CHF 15.- pro Auftrag**

Plaque de vermiculite mica expansée à base de phyllosilicate naturel (fer, aluminium, magnésium) plaqué bois essences nobles, non combustible

Placages ext.: Bois véritable / Support: Vermipan\* / Collage placage ext.: standard D3 (D4 sur demande)

Autres essences de bois sur demande

Classe de réaction au feu: RF1 (6q.3), non combustible (Support AEAI (VKF) 31355)

**! Frais d'emballage pour panneaux au détail CHF 15.- par ordre**

### VERMIPLAC MIT LAMINAT BELEGT

VERMIPLAC STRATIFIÉS

**Herkunft: Slowakei** / Provenance: Slovaquie

Art. Nr.	Bezeichnung / Désignation	Format mm	Stärke / Ép. mm	Lagen / Plis		VE / PO	kg / m <sup>2</sup>
1329145	<b>SPRELA Laminat 0,25 mm weiss Qual. A/C (einseitig Sichtqualität)</b> SPRELA stratifié 0,25 mm blanc qual. A/C (1 côté visible)	2800 × 1250	20		B	20	12,9

**Vermiculit Blähglimmer-Platte aus natürlichem Schichtsilikat (Eisen, Aluminium, Magnesium) belegt, nicht brennbar**

**Decklagen: SPRELA Laminat / Trägerplatte: Vermipan\* / Verleimung: Standard D3 (D4 auf Anfrage)**

**Andere Stärken auf Anfrage**

**Brandschutzklasse: RF1 (6q.3), nicht brennbar (Träger VKF 31355)**

Plaque de vermiculite mica expansée à base de phyllosilicate naturel (fer, aluminium, magnésium) revêtu, non combustible

Surface: SPRELA stratifié / Support: Vermipan\* / Collage: standard D3 (D4 sur demande)

Autres épaisseurs sur demande

Classe de réaction au feu: RF1 (6q.3), non combustible (Support AEAI (VKF) 31355)

L = Lagerartikel | B = Bestellartikel | A = solange Vorrat | (L) = bedingt an Lager - bitte anfragen | VE = Verpackungseinheit

Paketgrößen können variieren. Für Lagerlieferungen erlauben wir uns, die Einheiten gemäss aktuell verfügbarem Bestand zu liefern. Andere Stärken und Formate auf Anfrage.

L = articles en stock | B = articles sur commande | A = jusqu'à épuisement du stock | (L) = sous condition en stock - sur demande | PO = paquet original  
Le nombre de panneaux par paquet peut varier. Pour les livraisons «stock», nous nous permettons donc de les ajuster selon la grandeur des paquets disponibles. D'autres dimensions et épaisseurs sur demande.

# PLATTEN RF1

## PANNEAUX (RF1)

### GIPLAC EDELFURNIERT

GIPLAC PLAQUÉS BOIS ESSENCES NOBLES

**Herkunft: Slowakei** / Provenance: Slovaquie

Art. Nr.	Bezeichnung / Désignation	Format mm	Stärke / Ép. mm	Lagen / Plis		VE / PO	kg / m <sup>2</sup>
1329146	<b>Eiche Euro Brettcharakter A-First schlicht / B</b> Chêne Euro caractère planche A-First mi fil / B	2600 × 1270	19		L	24	23,8

**Gipsfaserplatte (Gips und Zellulosefasern) edelfurniert, nicht brennbar**

**Decklage: Echtholz furnier, Trägerplatte: Gipsfaserplatte**

**Furnierdeckverleimung: Standard D3 (D4 auf Anfrage)**

**Andere Holzarten auf Anfrage**

**VKF 30527 / Brandschutzklasse: RF1 (6q.3)**

**! Verpackungspauschale bei nicht vollen Paketeinheiten CHF 15.- pro Auftrag**

Plaque de plâtre fibrée (plâtre et fibres de cellulose) plaqué bois essences nobles, non combustible

Placage: Bois véritable, Support: Plaque de plâtre fibrée

Collage placage ext.: standard D3 (D4 sur demande)

Autres essences de bois sur demande

AEAI (VKF) 30527 / Classe résistance au feu: RF1 (6q.3)

**! Frais d'emballage pour panneaux au détail CHF 15.- par ordre**



L = Lagerartikel | B = Bestellartikel | A = solange Vorrat | (L) = bedingt an Lager - bitte anfragen | VE = Verpackungseinheit  
Paketgrößen können variieren. Für Lagerlieferungen erlauben wir uns, die Einheiten gemäss aktuell verfügbarem Bestand zu liefern. Andere Stärken und Formate auf Anfrage.

L = articles en stock | B = articles sur commande | A = jusqu'à épuisement du stock | (L) = sous condition en stock - sur demande | PO = paquet original  
Le nombre de panneaux par paquet peut varier. Pour les livraisons «stock», nous nous permettons donc de les ajuster selon la grandeur des paquets disponibles. D'autres dimensions et épaisseurs sur demande.

# PLATTEN RF1

## PANNEAUX (RF1)



Bild / Image : europiac Produkt / Produit : Vermiplac edelfurniert / Vermiplac avec essences nobles

# FURNIER-AUFARBEITUNGEN

## CONFIGURATION DES PLACAGES

### FÜGEARTEN

### ASSEMBLAGE DES PLACAGES

#### FURNIERE GESTÜRZT PLACAGE LIVRE OUVERT



Grundsätzlich werden unsere Furniere «gestürzt» zusammengefügt. Das bedeutet, dass eine «rechte» und eine «linke» Furnierseite sich stets abwechseln.

En principe, nos placages sont assemblés en «livre ouvert». Cela signifie qu'une face «droite» et une face «gauche» du placage s'alternent systématiquement.

#### FURNIERE GESCHOBEN PLACAGE GLISSÉ



Wenn Furniere geschoben werden, liegt immer dieselbe Furnierseite «oben», was beim Beizen ein schönes, einheitliches Farbbild ergibt. Rift-Furniere oder Furniere mit gewachsener, schöner Blume können «geschoben» aufgearbeitet werden.

Lorsque les placages sont glissés, la même face du placage se retrouve toujours «au-dessus», ce qui garantit une teinte uniforme et harmonieuse lors du traitement à la teinture. Les placages de fil ou les placages présentant un beau grain ramageux peuvent être préparés en mode «glissés».

#### BRETTCHARAKTER MIXED CARACTÈRE PLANCHE MIXED



Furniere von mindestens sechs verschiedenen Furnierpaketen werden gemischt zusammengefügt. Es entsteht ein sogenannter «Brettcharakter»-Aufbau, optisch ähnlich zu verleimtem Massivholz. Die Holzarten werden zum Teil bewusst mit Splint aufgearbeitet, um die Natürlichkeit zu betonen. Brettcharakter: 8 - 15 cm breit, 8 - 10 Pak.  $\frac{2}{3}$  Blume,  $\frac{1}{3}$  schlicht.

Les placages d'au moins six lots différents sont assemblés ensemble. Il en résulte un «aspect caractère planche», visuellement proche du bois massif collé. Certaines essences sont délibérément travaillées avec aubier afin de mettre en valeur le caractère naturel du bois. Caractère planche: largeur 8 - 15 cm, 8 - 10 lots,  $\frac{2}{3}$  ramageux,  $\frac{1}{3}$  mi fil.

#### BRETTCHARAKTER RUHIG CARACTÈRE PLANCHE CALME



Brettcharakter: 8 - 15 cm breit, 8 - 10 Pak. schlicht.

Caractère planche: largeur 8 - 15 cm, 8 - 10 lots mi fil.

#### BRETTCHARAKTER NATUR CARACTÈRE PLANCHE NATURE



Brettcharakter: 8 - 15 cm breit, 8 - 10 Pak.  $\frac{2}{3}$  schlicht,  $\frac{1}{3}$  Blume.

Caractère planche: largeur 8 - 15 cm, 8 - 10 lots,  $\frac{2}{3}$  mi fil,  $\frac{1}{3}$  ramageux.



**Qualität A-FQ (First Quality): Je nach Holzart 2 bis 6 Platten zusammenpassend.**  
**Qualität A/B: Standardqualität für viele Einsatzmöglichkeiten passend.**

**All unsere Platten sind Rohmasse. Für einen parallelen Furnierverlauf müssen sie entsprechend formatiert werden.**



Qualité A-FQ (First Quality): selon l'essence de bois 2 à max. 6 panneaux assortis.  
Qualité A/B: qualité standard, bonne qualité pour beaucoup d'applications.

Tous nos panneaux sont en dimensions brutes. Pour obtenir un placage parallèle, ils doivent être découpés et formatés par vos soins.

# FURNIER-AUFARBEITUNGEN

## CONFIGURATION DES PLACAGES

### SORTIERUNGEN

### SÉLECTION DES PLACAGES

#### BLUME RAMAGEUX



**Ausschliesslich blumig sortierte Furniere. Gewachsene und gefügte Blumen sind möglich.**

Placages exclusivement triés en ramageux. Ramages et cernes croissants assemblées sont possibles.

#### SCHLICHT BIS KLEINE BLUME MI FIL À DEMI RAMAGEUX



**In der Regel «gefügte Blumen, die beim Fügen von fast schlichten Furnieren entstehen.**

En général des placages «ramageux assortis» qui, lors de l'assemblage des placages, apparaissent presque «mi fil»

#### STREIFER/RIFT DE FIL



**Ausschliesslich schlicht- bzw. riftsortierte Furniere.**

Placages exclusivement triés «mi fil» respectivement «de fil».



**Qualität A-FQ (First Quality): Je nach Holzart 2 bis 6 Platten zusammenpassend. Qualität A/B: Standardqualität für viele Einsatzmöglichkeiten passend. All unsere Platten sind Rohmasse. Für einen parallelen Furnierverlauf müssen sie entsprechend formatiert werden.**



Qualité A-FQ (First Quality): selon l'essence de bois 2 à max. 6 panneaux assortis. Qualité A/B: qualité standard, bonne qualité pour beaucoup d'applications. Tous nos panneaux sont en dimensions brutes. Pour obtenir un placage parallèle, ils doivent être découpés et formatés par vos soins.

### AUF WUNSCH STEHEN IHNEN NAHEZU UNBEGRENZTE GESTALTUNGS- MÖGLICHKEITEN ZUR VERFÜGUNG.

**Die furnierten Platten von Europlac verbinden die Eleganz hochwertiger Echtholz Furniere mit der Vielfalt funktioneller Trägermaterialien. Sie sind werkseitig oberflächenfertig und bereit, Ihre Räume zu verwandeln.**

**Wählen Sie aus einer grossen Vielfalt an Träger, Holzarten, Oberflächen und Strukturen.**

#### Weitere Informationen:

- **Sortierungen und Fügearten der Furniere**  
<https://www.europlac.com/de/collection/fuegearten-und-sortierung>
- **Trägerauswahl**  
<https://www.europlac.com/de/collection>  
<https://www.europlac.com/de/creation/traegertabelle>
- **Furniere - über 140 Holzarten**  
<https://www.europlac.com/de/collection/holzarten>
- **Oberflächen und Strukturen**  
<https://www.europlac.com/de/collection/oberflaechen>

### SUR DEMANDE, VOUS DISPOSEZ DE POSSIBILITÉS DE CONCEPTION PRESQUE ILLIMITÉES.

Les panneaux plaqués Europlac allient l'élégance de placages en bois véritable de haute qualité et la diversité de supports fonctionnels, finis en usine et prêts à transformer vos espaces.

Choisissez parmi une grande variété de supports, d'essences de bois, de traitements et finitions de surfaces.

#### Plus d'informations (anglais) :

- **Sélection et assemblage des placages**  
<https://www.europlac.com/en/collection/fuegearten-und-sortierung>
- **Choix des supports**  
<https://www.europlac.com/en/collection>  
<https://www.europlac.com/en/creation/traegertabelle>
- **Placages - plus de 140 essences de bois**  
<https://www.europlac.com/en/collection/holzarten>
- **Surfaces et structures**  
<https://www.europlac.com/en/collection/oberflaechen>

# KONTAKT UND TOURENPLAN

## CONTACT & PLAN DE LIVRAISON

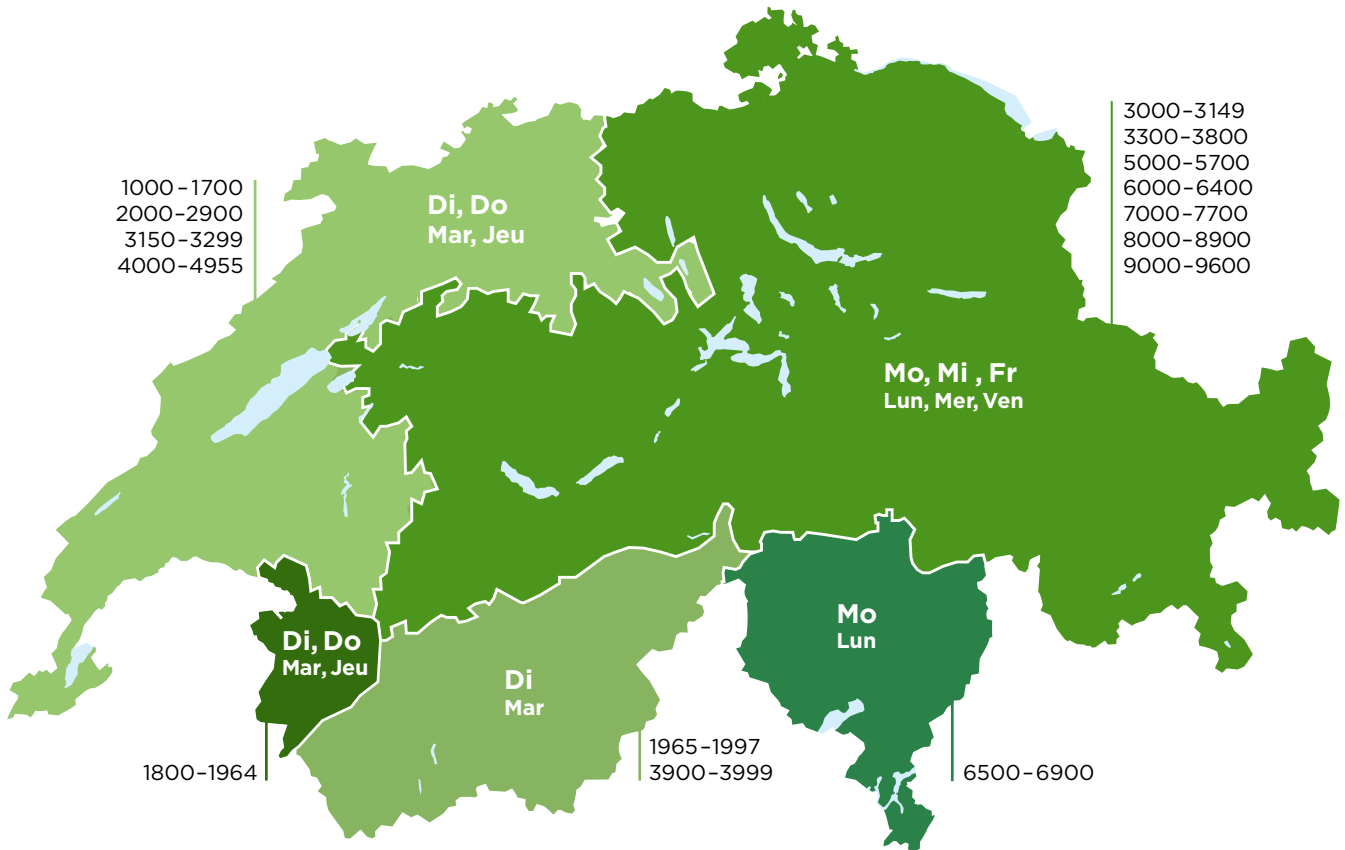

### ÖFFNUNGSZEITEN HORAIRES

**Mo-Do**/lun-jeu 7-12 h/13-17 h  
**Fr**/ven 7-12 h/13-16 h

**sperrag**

**sperrag ag**  
Im Wanneboden 4  
CH-4133 Pratteln

Tel. +41 61 826 46 46

info@sperrag.ch  
www.sperrag.ch

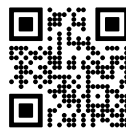

**Entdecken Sie  
unser Sortiment**

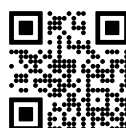

Découvrez notre  
gamme de produits